

# JetCare<sup>®</sup> System

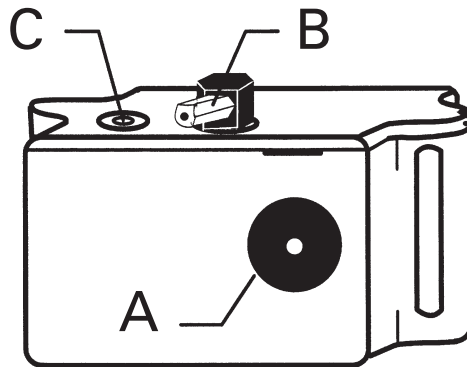

Fig 1

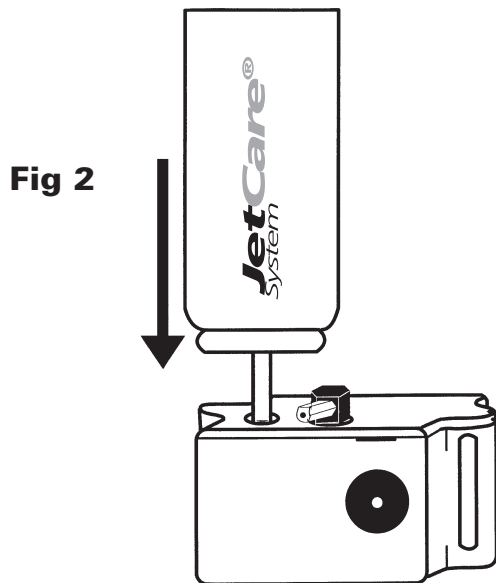

Fig 2

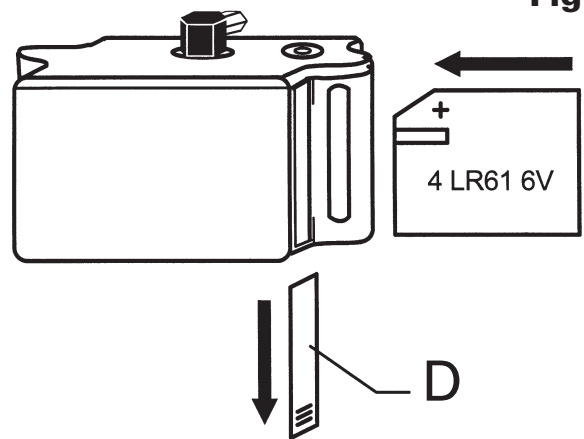

Fig 3

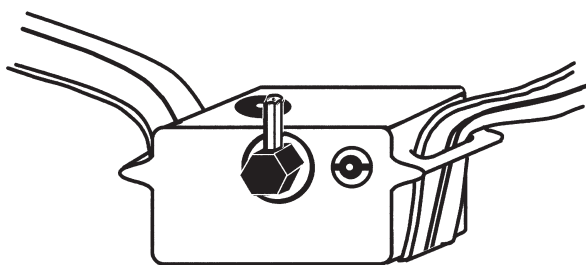

Fig 4

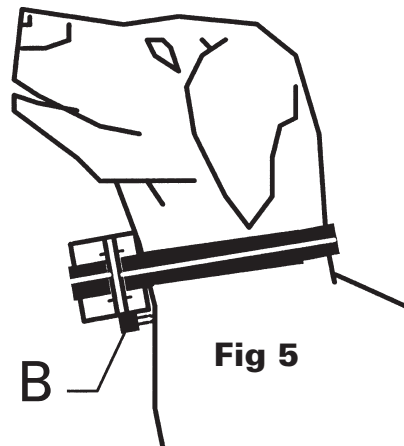

Fig 5



Sie haben gerade ein JetCare®System-Gerät für kontrolliertes Bellen gekauft. Es wurde nach neusten Erkenntnissen der Tierverhaltensforschung entwickelt, ist hochwirksam und dabei völlig schmerzlos und unschädlich für Ihren Hund. Die Wirkung beruht auf dem "Überraschungs-Prinzip". Mit seinem Bellen löst Ihr Hund einen kalten Strahl in Richtung seines Halses aus. Dieser reizt verschiedene Sinne gleichzeitig: Hören (Zischgeräusch), Sehen (Spraywolke), Tastsinn (kalter, feuchter Kontakt mit dem Spray), Riechen (wenn Sie Zitronenmelisse-Spray benutzen). Der Pawlowsche Konditionierungsreflex bewirkt, dass Ihr Hund bald versteht: "ich darf nicht bellen, wenn ich das JetCare®System-Gerät trage!"

In der Schweiz : Gesetzliche Vorschriften beachten !

### **Die JetCare®System-Box enthält:**

- ein JetCare®System-Gerät
- eine Batterie
- einen Befestigungsriemen
- eine Schlaufe für den Riemen (unter dem Riemen)
- eine Spray-Nachfüllpatrone
- Gebrauchsanweisung
- Garantiekarte (bitte mit Stempel des Händlers und Kaufdatum versehen und innerhalb von 10 Tagen zurücksenden).

### **Am Gehäuse finden Sie (s. Abb. 1):**

- A - ein Mikrofon (dieses muss am Hals des Hundes anliegen)
- B - eine Spraydüse (nach unten zu richten)
- C - ein Füllventil
- D - einen Batterieverschluss

#### 1 - Inbetriebnahme des Gerätes

##### **a) Auffüllen des Spraybehälters (s. Abb. 2)**

- Das Gehäuse mit "Kopf nach unten" auf eine stabile und ebene Unterlage stellen. Das Füllventil muss sich auf der Oberseite des Gerätes befinden.
- Den Nachfüllbehälter mit dem Metallstutzen nach unten halten.
- Den Stutzen in das Füllventil einführen (wie beim Nachfüllen eines Feuerzeugs) und 10 Sekunden lang fest drücken und dann loslassen.
- Diesen Vorgang so lange wiederholen, bis das Reservoir vollständig aufgefüllt ist.
- Achtung: das Gerät nie an Ihrem Hund auffüllen, da das Füllventil dabei beschädigt werden könnte.

##### **b) Einsetzen der Batterie (s. Abb. 3)**

- Den Batteriefachdeckel aufschieben (D)
- Die Batterie in die Öffnung schieben
- Den Deckel wieder schließen und dabei einen leichten Druck auf die Batterie ausüben.

##### **c) Anpassen des Riemens (s. Abb. 4)**

- Den Riemen um das Gehäuse legen und ihn dabei durch die beiden dafür vorgesehenen Ösen ziehen. **ACHTUNG:** das Mikrofon darf dabei nicht verdeckt werden.
- Die Schlaufe am Riemen anbringen.
- Das Ende der Schlaufe durch die schwarze Schleife führen und auf diese Weise ein Halsband formen.
- Das Halsband um den Hals Ihres Hundes legen, wobei zwischen dem Hals und dem Riemen leicht ein Finger Platz haben muss.
- Den überhängenden Teil des Riemens in die Schlaufe stecken.
- Sie können die überflüssige Länge des Riemens mit einer Schere abschneiden und das Ende mit einer Flamme anschmelzen um ein Ausfransen zu vermeiden. Achtung, diese Handlung darf auf keinen Fall durchgeführt werden, wenn der Hund das Halsband trägt, da sein Fell dabei Feuer fangen könnte.

##### **d) Funktionsprüfung**

Wenn Sie alle diese Anleitungen befolgt haben, können Sie die Betriebsfähigkeit des Gerätes überprüfen. Blasen Sie dazu auf das Mikrofon, wobei die Spraydüse nicht auf Ihre Augen gerichtet sein darf. Erfolgt ein Spraystoss, so ist das Gerät funktionsfähig.

##### **e) Geräteinsatz (s. Abb. 5)**

- Befestigen Sie den Riemen am Hals Ihres Hundes. Das Mikrofon muss

---

dabei an seinem Hals anliegen, die Spraydüse muss nach unten, auf den Hals gerichtet sein.

- Halsband so festziehen, dass noch zwei Finger leicht zwischen Band und Hundehals passen.
- Für langhaarige Tiere empfiehlt es sich, das Band locker zu tragen, damit das Sprühventil nicht verdeckt wird.

## 2 - Die ersten Versuche

Ihr Hund soll den Zusammenhang zwischen dem Spraystoss und seinem Bellen erkennen. Das Halsband muss also permanent funktionstüchtig sein. Die Batterie muss geladen und das Reservoir gefüllt sein.

Es wird einige Tage dauern, bis Ihr Hund ruhiger wird. Aus diesem Grund könnte das Gerät schon in den ersten Einsatztagen durch häufiges Bellen ganz entleert werden. Bitte beachten Sie, dass das Gerät immer ausreichend gefüllt ist, damit Ihr Hund nicht auf die Idee kommt, das Gerät funktionsuntüchtig machen zu können.

Es wird deshalb dringend empfohlen, während der ersten Tage in der Nähe des Tieres zu bleiben, auch um sicherzustellen, dass das Gerät immer ausreichend gefüllt ist. Es ist auch ratsam, am Wochenende mit der Erziehung anzufangen.

## 3 - Zur Erzielung optimaler Ergebnisse

Bei den ersten Versuchen ist es ratsam, dass Sie zugegen sind. Wenn Ihr Hund bellt, erfolgt ein Spraystoss; er ist überrascht und hört auf zu bellen. In

diesem Moment sollten Sie ihn loben und ein bisschen mit ihm spielen. Auf diese Weise wird er merken, dass er sich auch anders ausleben kann.

## 4 - Im täglichen Einsatz

Ihr Hund darf das Halsband nur dann tragen, wenn er nicht bellen soll. Sobald ihm das Halsband abgenommen wird, erlangt er seinen Bellinstinkt wieder.

## 5 - Fehlersuche bei Betriebsstörungen

- Überprüfen Sie zuerst, ob das Gerät funktionstüchtig ist (Batterie und Reservoir s. 1) Inbetriebnahme des Gerätes).
- Funktioniert das Gerät weiterhin nicht, muss vielleicht die Batterie ausgetauscht werden. In diesem Fall können Sie sich eine neue, identische Batterie bei Ihrem Händler beschaffen.
- Falls Ihr Gerät trotz dieser Vorkehrungen nicht ordnungsgemäss funktioniert, wenden Sie sich an unseren Kundendienst. Sie finden die Adresse auf Ihrer Garantiekarte.

### *Wenn Ihr Hund weiterhin bellt:*

- Es könnte sich um eine Betriebsstörung des JetCare®System-Gerätes handeln. Wenden Sie sich in diesem Fall an unseren Kundendienst.
- Vielleicht liegt bei Ihrem Hund eine ernsthaftere Verhaltensstörung vor. Suchen Sie in diesem Fall Ihren Tierarzt auf.

## SEHR WICHTIG

- Ihr Hund sollte kein Metallhalsband zusammen mit dem JetCare®System tragen
- Das Gerät ist gegen Spritzwasser geschützt, aber nicht zum Schwimmen geeignet.
- Füllen Sie das Reservoir nie auf, wenn es am Hals Ihres Hundes angelegt ist. Sie könnten dabei das Füllventil beschädigen.
- Entfernen Sie die Batterie nach jeder Verwendung.
- Weder das Gerät noch der Nachfüllbehälter dürfen Temperaturen über 45°C ausgesetzt werden.
- Bauen Sie das Gehäuse nicht auseinander, da sonst die Garantie ihre Gültigkeit verliert.
- Die Benutzung eines Mobiltelefons in weniger als einem Meter Entfernung vom JetCare®System-Gerät kann unter Umständen zu einem Spraystoss führen, ohne dass Ihr Hund gebellt hat.
- Verwenden Sie ausschliesslich die bei Ihrem Händler erhältlichen Original-Nachfüllbehälter und -Batterien.
- Füllen Sie das Reservoir nicht durch das Mikrofon auf.
- Für Kinder unerreikbaar aufbewahren.